

N DES CARBURATEURS

Type de moteur	Type de véhicule	Date de sortie	Type de carburateur	Repère sur carburateur	
				Embrayage classique	Embrayage centrifuge
M 28/1 (602 cm ³) (suite)	AK (Série AK)	7/1970 → 8/1972	SOLEX 34 PICS 5*	103 ¹	
	AZ (Série KA)	2/1970 → 8/1972	SOLEX 34 PCIS 5	103 ¹	104 ¹
	AY (Série CA)	8/1972 → 2/1975		123	124
	AK (Série AK)			123	
	AZ (Série KA)			123	124
	AY (Série CA)	2/1975 → 10/1975	SOLEX 34 PICS 6*	164	165
	AK (Série AK)			164	
	AZ (Série KA)			164	165
	AY (Série CA)	10/1975 → 7/1976	SOLEX 34 PCIS 6	175	176
	AK (Série AK)			175	
	AZ (Série KA)			175	176
	AY (Série CA)	7/1976 →	SOLEX 34 PICS 10*	193	194
	AK (Série AK)			193	
	AZ (Série KA)			193	194
	M 28 (602 cm ³)	AY (Série CB)	2/1970 → 6/1970		110 ²
AY (Série CB)		6/1970 → 8/1972	113 ¹		114 ¹
AY (Série CB)		8/1972 → 10/1975	127		128
AY (Série CB)		10/1975 → 7/1976	179		180
AY (Série CB)		7/1976 →	195		196
AM (AMI 6)		5/1968 → 11/1968	SOLEX 26/35 CSIC*	110	111
		11/1968 → 3/1969	SOLEX 26/35 SCIC	110 ¹	111 ¹
AM 3 (AMI 8)		3/1969 → 7/1969		110 ¹	111 ¹
AM (Séries JA - JB - JC)		7/1969 → 8/1972		110 ²	111 ²
		8/1972 → 10/1975		125	126
		10/1975 → 7/1976		177	178
	7/1976 →		197	198	

* Carburateur sans frein de ralenti (embrayage classique)

* Carburateur sans frein de ralenti (embrayage classique)

TABLEAU D'AFFECTATIO

Type de moteur	Type de véhicule	Date de sortie	Type de carburateur	Repère sur carburateur	
				Embrayage classique	Embrayage centrifuge
A 53 (425 cm ³)	AZ (Série A et AM)	3/1963 → 2/1970	SOLEX 28 IBC * SOLEX 28 CBI	32 ¹	30 ¹
	AZU (Série A)	3/1963 → 8/1967	ou ZENITH 28 IN * ZENITH 28 IN 4	Z 32	Z 30
A 79/0 (425 cm ³)	AZU (Série A)	8/1967 → 8/1972	SOLEX 32 PICS *	38	
	AYA (Série A et AM)	8/1967 → 3/1968	SOLEX 32 PCIS	38	39
A 79/1 (425 cm ³)	AYA 2 (Série A et AM)	3/1968 → 2/1970	SOLEX 34 PICS 4 * SOLEX 34 PCIS 4	101	102
	AYA 2 (Série A et AM)	2/1970 → 8/1972	SOLEX 34 PICS 5 *	101 ¹	102 ¹
	AZ (Série A 2)		SOLEX 34 PCIS 5		
	AYA 2 (Série A et AM)	8/1972 → 10/1975	SOLEX 34 PICS 6 *	121	122
	AZ (Série A 2)			121	
	AZU (Série B)			173	
	AZU (Série B)	10/1975 → 7/1976	SOLEX 34 PCIS 6	173	174
	AZ (Série KB)			191	
	AZU (Série B)	7/1976 →	SOLEX 34 PICS 10	191	
	AZ (Série KB)			SOLEX 34 PCIS 10	191
M 4 (602 cm ³)	AYA 3 (Série A et AM)	1/1968 → 10/1968	SOLEX 40 PICS 3 * SOLEX 40 PCIS 3	44 ³	45 ³
	AK	→ 5/1968	SOLEX 30 PICS		
	AM (AMI 6)	9/1963 → 4/1964	SOLEX 40 PICS * SOLEX 40 PCIS	44	45
		4/1964 → 4/1967	SOLEX 40 PICS 2 * SOLEX 40 PCIS 2	44 ¹	45 ¹
		4/1967 → 5/1968	SOLEX 40 PICS 3 * SOLEX 40 PCIS 3	44 ²	45 ²
M 28/1 (602 cm ³)	AYB (Série A et AM)	10/1968 → 1/1970	SOLEX 34 PICS 4 * SOLEX 34 PCIS 4	103	104
	AY (Série CA)			103	104
	AK (Série B)	5/1968 → 1/1970		103	
	AYB (Série A et AM)	1/1970 → 2/1970		103 ¹	104 ¹
	AY (Série CA)	1/1970 → 8/1972	SOLEX 34 PICS 5 * SOLEX 34 PCIS 5	103 ¹	104 ¹
	AK (Série B)	1/1970 → 7/1970		103 ¹	

CARBURATEURS	28 IBC (32 ¹)	28 IN (Z 32)	CARBURATEURS SOLEX	30 PICS	32 PICS (38)	40 PICS (44)	40 PICS 2 (44 ¹)
	SOLEX 28 CBI (30 ¹)	ZENITH 28 IN 4 (Z 30)			SOLEX	32 PCIS (39)	40 PCIS (45)
Buse	22	22	Buse	26	28	32	32
Gicleur principal	125	132	Gicleur principal	140	150	165	170
Ajutage d'automatité	E1		Ajutage d'automatité	AB	215	AB	AC
Gicleur de starter	80		Gicleur de ralenti	47,5	55	55	50
Gicleur de ralenti	42,5	45	Injecteur de pompe		40	40	40
Calibre d'air de ralenti		160	Siège de pointeau	1,3	1,3	1,6	1,3
Siège de pointeau	1,2	1,25	Flotteur	5,7 g	5,7 g	5,7 g	5,7 g

CARBURATEURS SOLEX	34 PICS 4 (101)	34 PICS 4 (103)	34 PICS 6 (121)	34 PICS 6 (123)	34 PICS 6 (173)	34 PICS 6 (175)
	34 PCIS 4 (102)	34 PCIS 4 (104)		34 PCIS 6 (124)	34 PCIS 6 (174)	34 PCIS 6 (176)
Buse	28	28	28	28	28	28
Gicleur principal	155	160	155	165	155	165
Ajutage d'automatité	AB	AB	AB	AC	AB	AC
Gicleur de ralenti	40	42,5	40	42,5	35	40
Gicleur de progression	55	55	50	52,5	48	45
Injecteur de pompe	35	40	35	40	37,5	40
Siège de pointeau	1,3	1,3	1,3	1,3	1,3	1,3
Flotteur	5,7 g	5,7 g	5,7 g	5,7 g	5,7 g	5,7 g

CARBURATEURS SOLEX DOUBLE CORPS 26/35 CSIC* et SCIC	Repères 110* - 111		Repères * 110 ¹ - 111 ¹ * 110 ² - 111 ² * 113 ¹ - 114 ¹		Repères 125* - 126 127* - 128		Repères 177* - 178 197* - 198 179* - 180 195* - 196	
	1er corps	2ème corps	1er corps	2ème corps	1er corps	2ème corps	1er corps	2ème corps
	Buse	21	24	21	24	21	24	21
Gicleur principal	120	60	125	75	** 125	82,5	120	70
Gicleur de ralenti	50		50		40		40	
Ajutage d'automatité	1 F1	2 H1	1 F1	2 AA	1 F1	2 AA	1 F2	2 AA
Injecteur de pompe	40		40		40		40	
Siège de pointeau (à ressort)		1,7		1,7	** 117,5 → 1/1973	1,7		1,7 (à bille)

* Carburateur sans frein de ralenti (embrayage classique).

COUPES SCHEMATIQUES

1. CARBURATEURS SOLEX 28 IBC (repère 32¹) et 28 CBI (repère 30¹).

A. 14-2 a

A. 14-2

Manuel 854-1

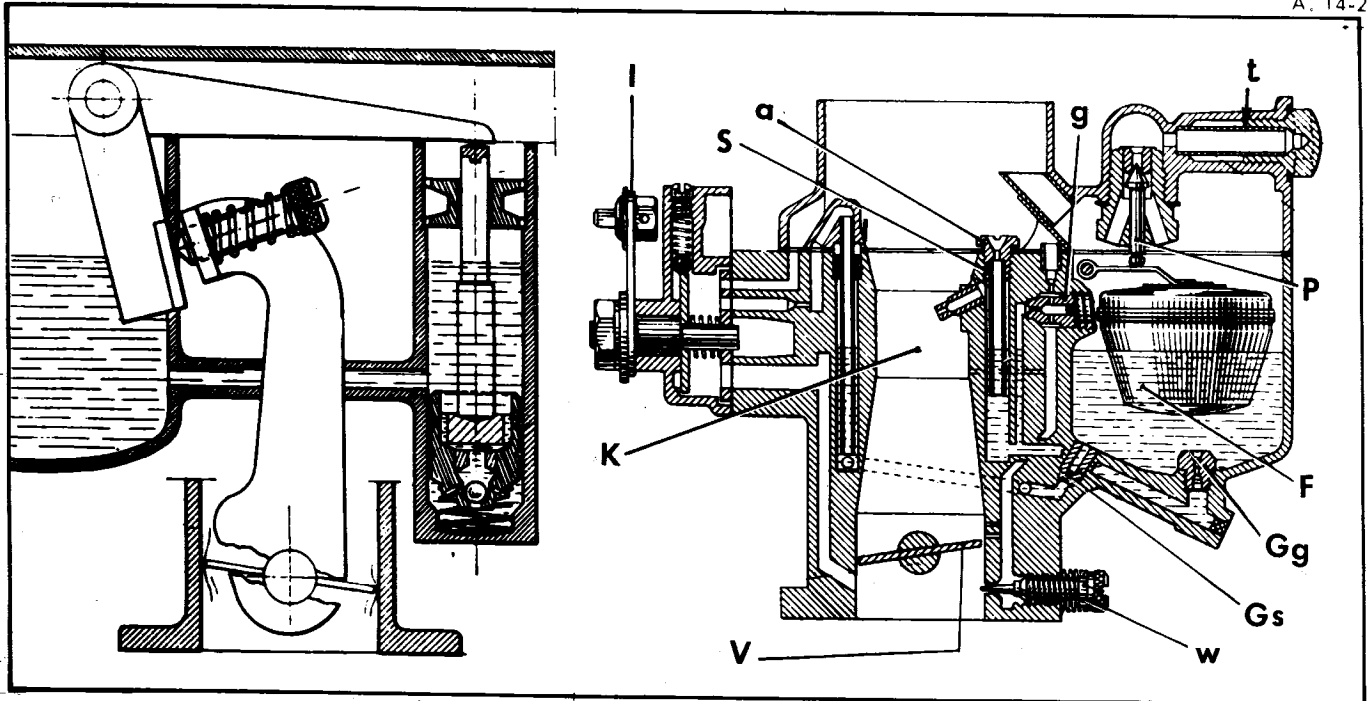

Légende :

- | | |
|-----------------------------|--------------------------------|
| α : Ajustage d'automatisme | I : Levier de starter |
| F : Flotteur | P : Pointeau |
| Gg : Gicleur d'alimentation | S : Tube d'émulsion |
| Gs : Gicleur de starter | t : Crépine filtre |
| g : Gicleur de ralenti | V : Papillon des gaz |
| K : Buse d'air | W : Vis de richesse de ralenti |

2. CARBURATEURS SOLEX 30 PICS - 32 PICS (Repère 38) et 32 PCIS (Repère 39)

A. 14-14

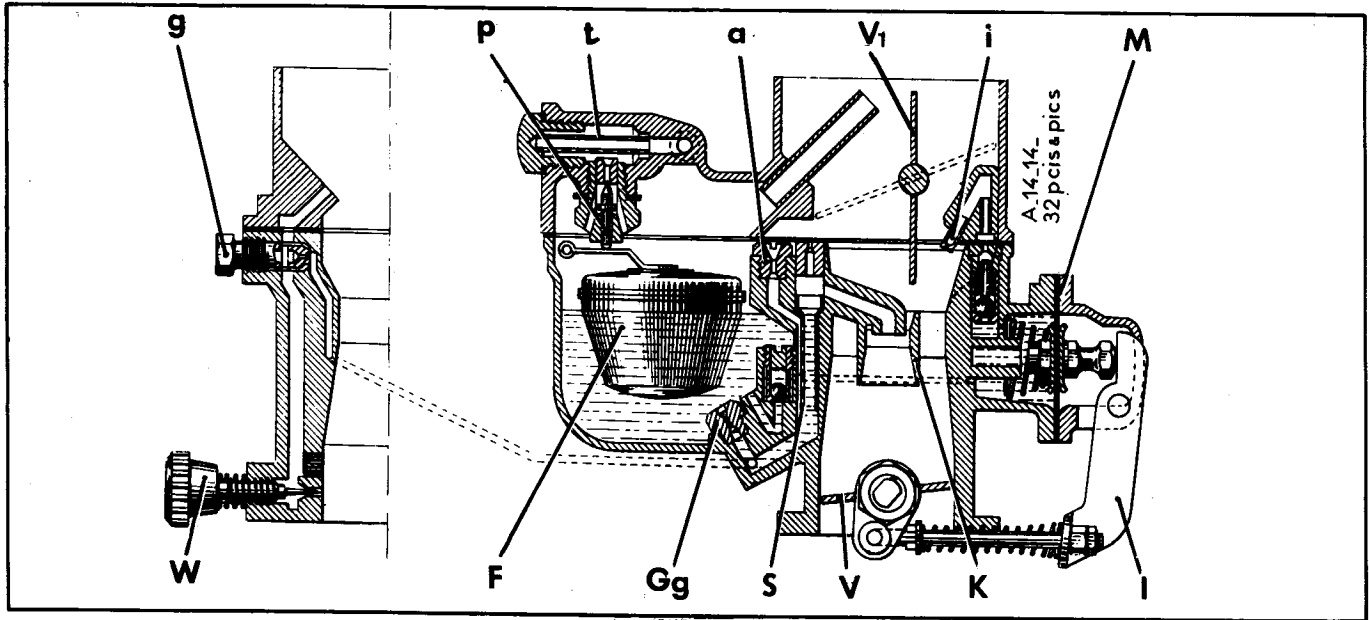

3. CARBURATEURS SOLEX 40 PICS - 40 PCIS (tous repères)

A. 14-12

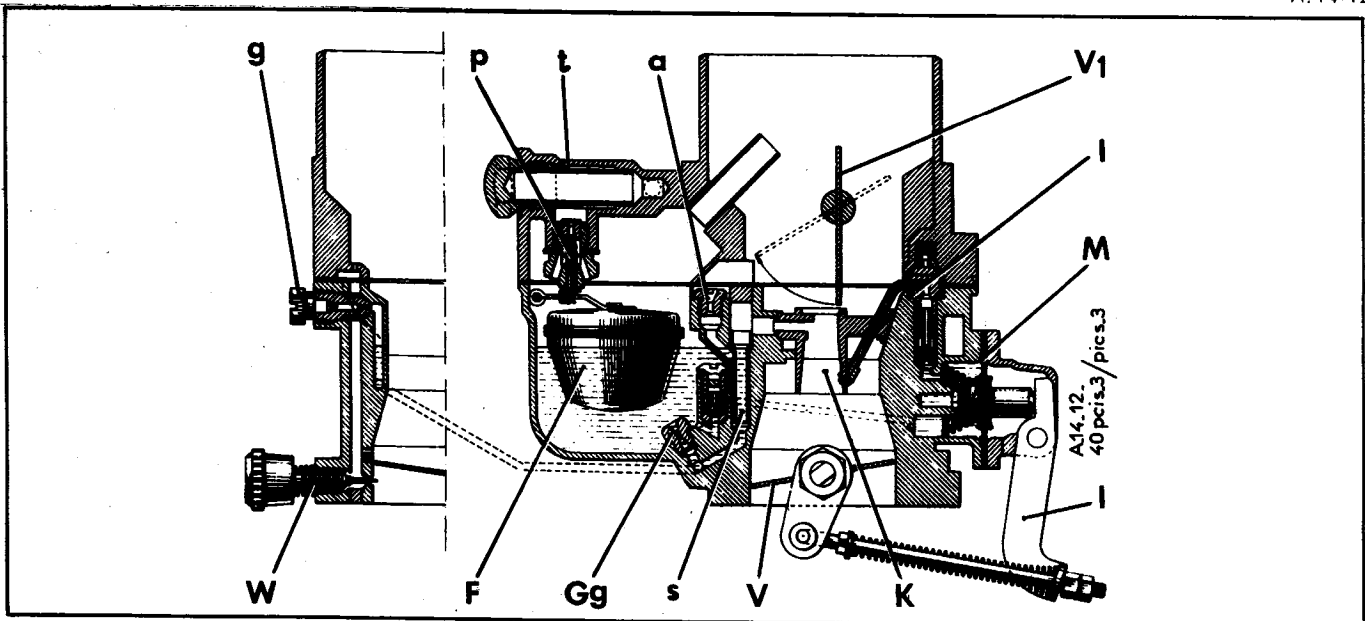

Légende :

- α : Ajutage d'automatisme
- F : Flotteur
- Gg : Gicleur d'alimentation
- g : Gicleur de ralenti
- i : Injecteur de pompe
- K : Buse d'air
- I : Levier de pompe

- M : Membrane de pompe
- P : Pointeau
- S : Tube d'émulsion
- t : Crépine-filtre
- V : Papillon des gaz
- V₁ : Volet de départ
- W : Vis de richesse de ralenti

4 . CARBURATEURS SOLEX 34 PICS⁴ - 34 PCIS⁴ - 34 PICS⁵ et 34 PCIS⁵ (tous repères)

A. 14-1

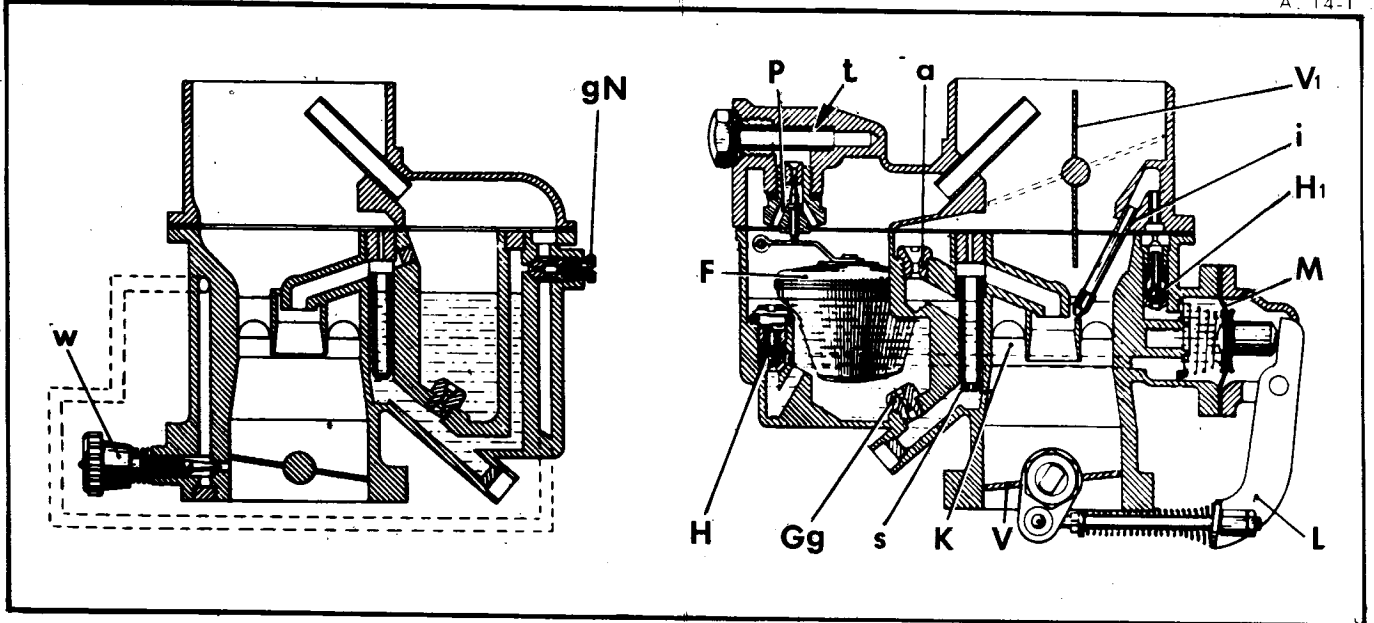

A. 14-1

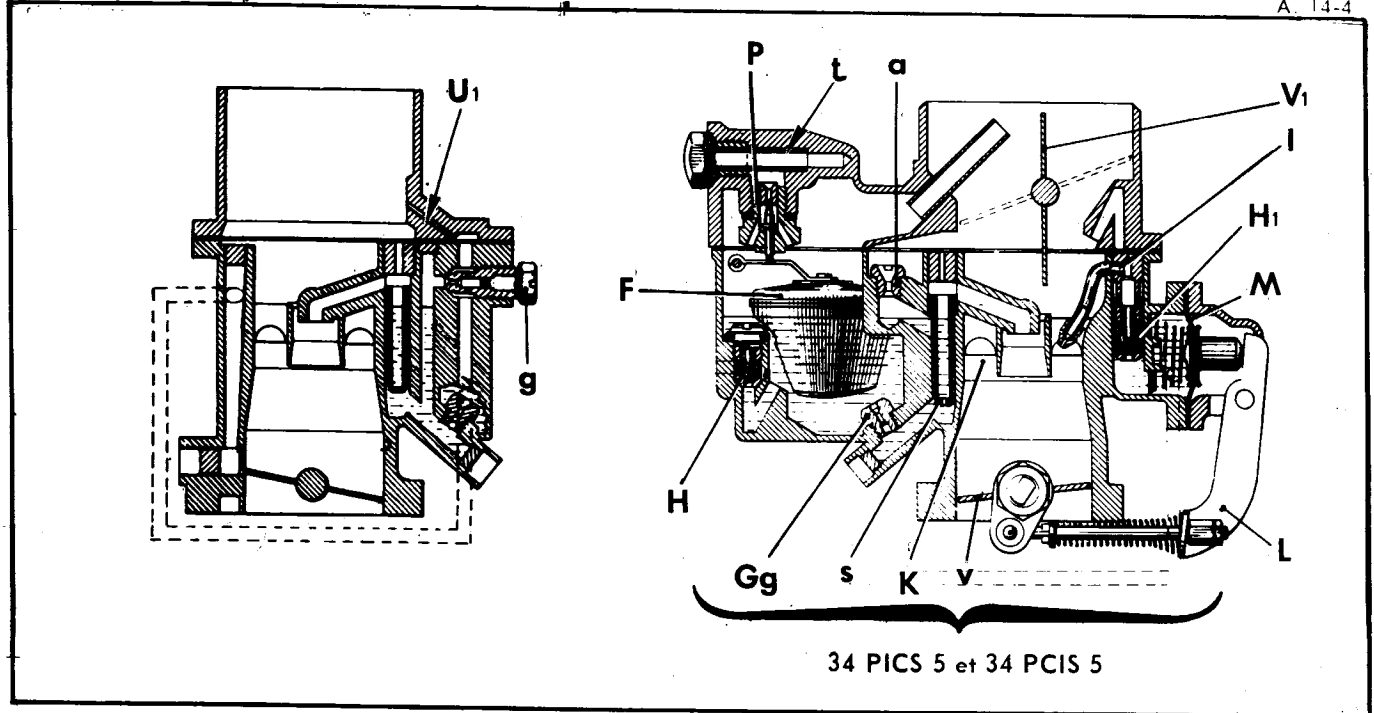

Manuel 354-7

Légende

- a : Ajutage d'automatisme
- F : Flotteur
- Gg : Gicleur d'alimentation
- g : Gicleur de by-pass
- gN : Gicleur de ralenti
- H : Siège de bille
- H1 : Siège de bille
- i : Injecteur de pompe
- K : Buse d'air

- L : Levier de pompe
- M : Membrane de pompe
- P : Pointeau
- s : Tube d'émulsion
- t : Crépine filtre
- U1 : Orifice calibré
- v : Papillon des gaz
- V1 : Volet de départ
- W : Vis de richesse de ralenti

A. 14.8

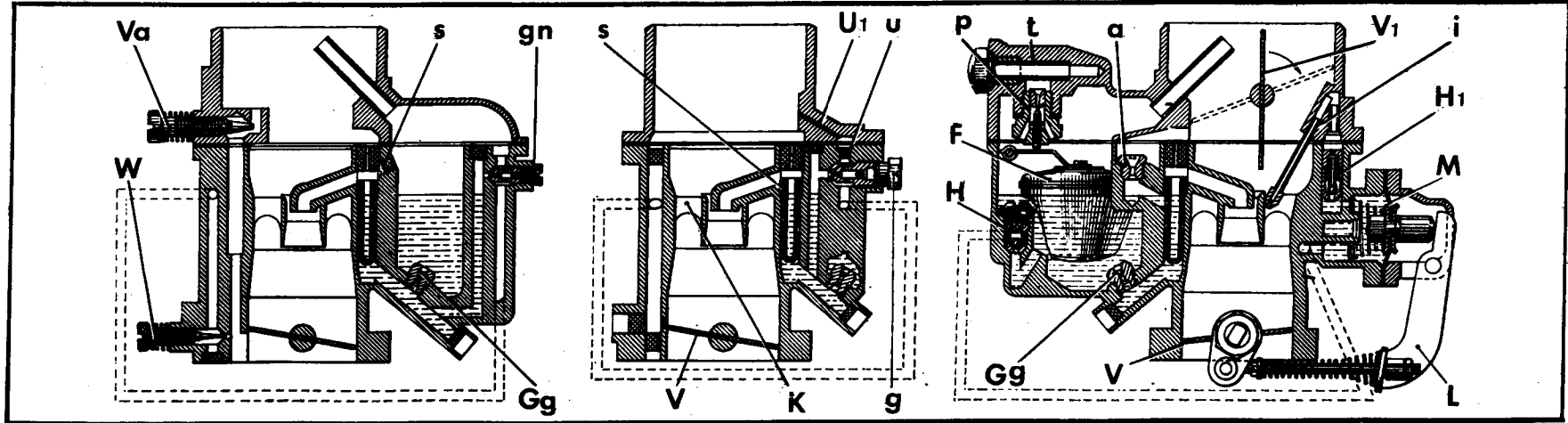

Légende

- a : Ajustage d'automaticité
- F : Flotteur
- Gg : Gicleur d'alimentation
- g : Gicleur de by-pass
- gN : Gicleur de ralenti
- H } Sièges de bille
- H1 }
- i : Injecteur de pompe
- K : Buse d'air
- L : Levier de pompe

- M : Membrane de pompe
- P : Pointeau
- s : Tube d'émulsion
- t : Crépine-filtre
- U } Orifices calibrés
- U1 }
- V : Papillon des gaz
- V1 : Volet de départ
- W : Vis de richesse de ralenti
- Va : Vis d'air de ralenti

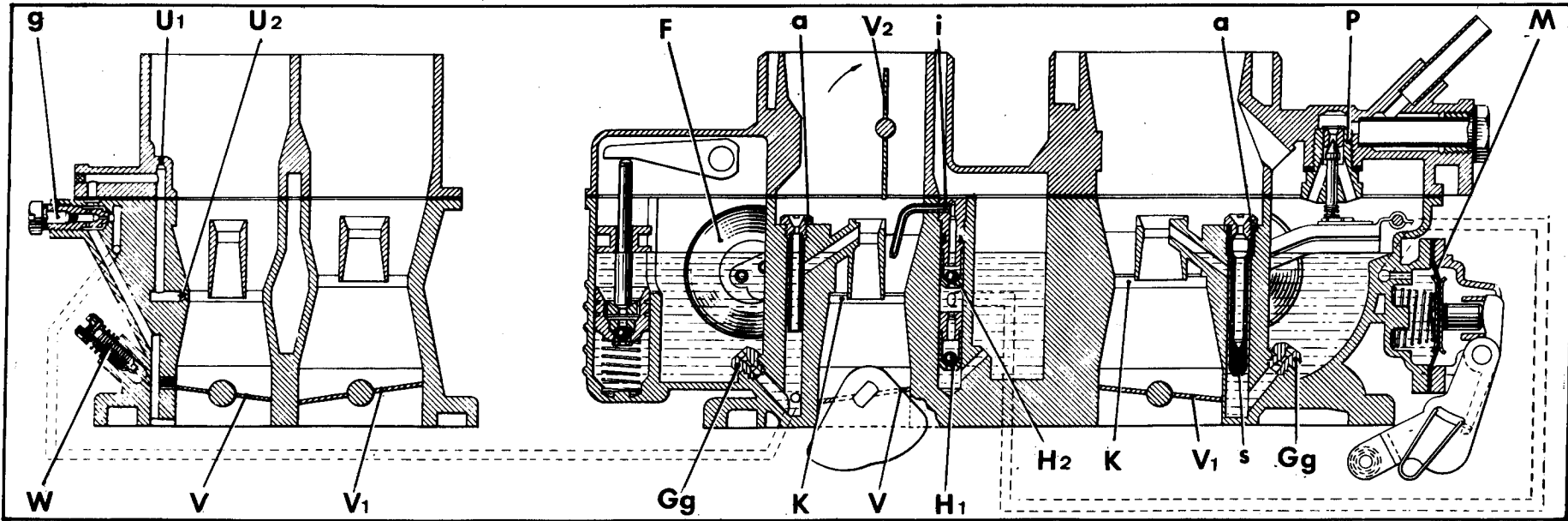

Légende :

- | | |
|------------------------------|--------------------------------|
| a : Ajustages d'automaticité | M : Membrane de pompe |
| F : Flotteur | P : Pointeau à ressort |
| Gg : Gicleurs d'alimentation | s : Tube d'émulsion |
| g : Gicleur de ralenti | U1-U2 : Orifices calibrés |
| H1-H2 : Sièges de bille | V-V1 : Papillons des gaz |
| i : Injecteur de pompe | V2 : Volet de départ |
| K : Buses d'air | W : Vis de richesse de ralenti |

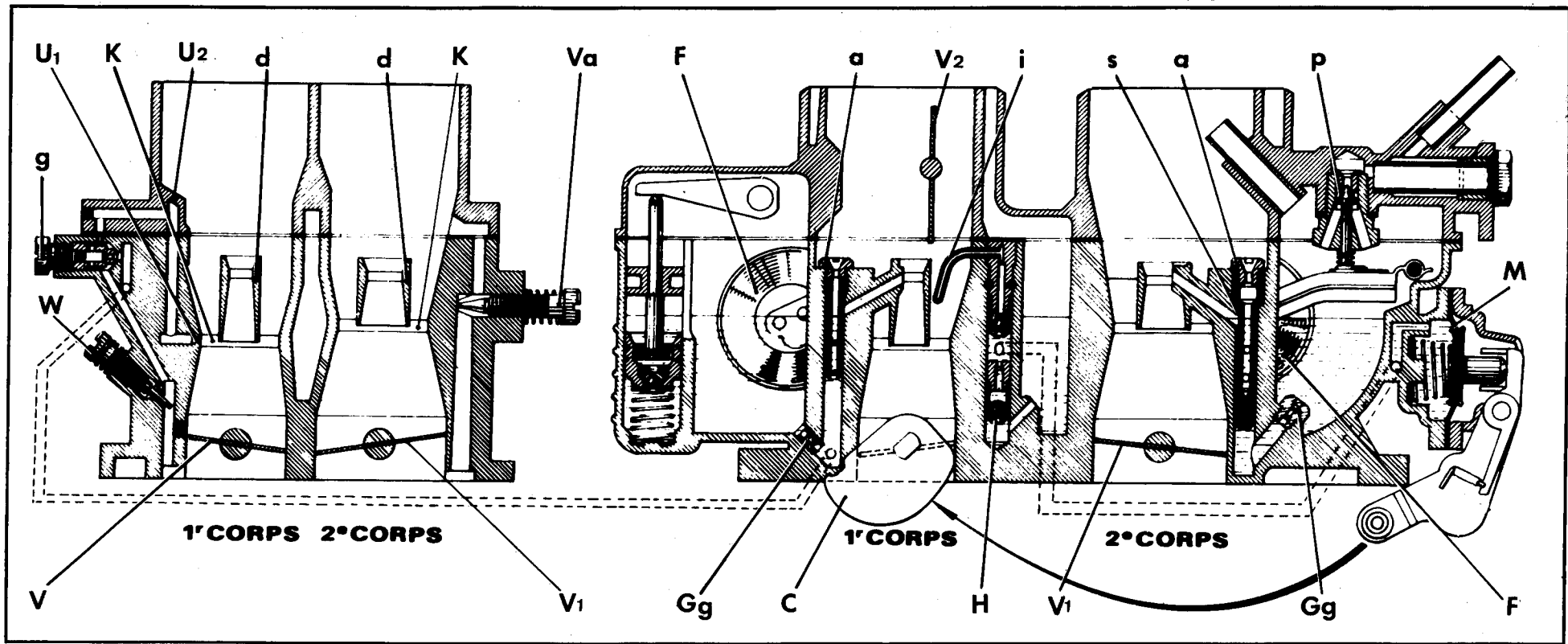

Légende :

a : Ajustages d'automatisme
 c : Came de pompe
 d : Diffuseurs
 F : Flotteur
 g : Gicleur de ralenti
 Gg : Gicleurs d'alimentation
 H : Siège de bille
 i : Injecteur de pompe
 K : Buses d'air
 M : Membrane de pompe

P : Pointeau à ressort
 s : Tube d'émulsion
 U1 } Orifices calibrés
 U2 }
 V } Papillons des gaz
 V1 }
 V2 : Volet de départ
 Va : Vis d'air de ralenti (supprimée 10/1975 →)
 W : Vis de richesse de ralenti